

SINGER®

AT HOME WORLDWIDE

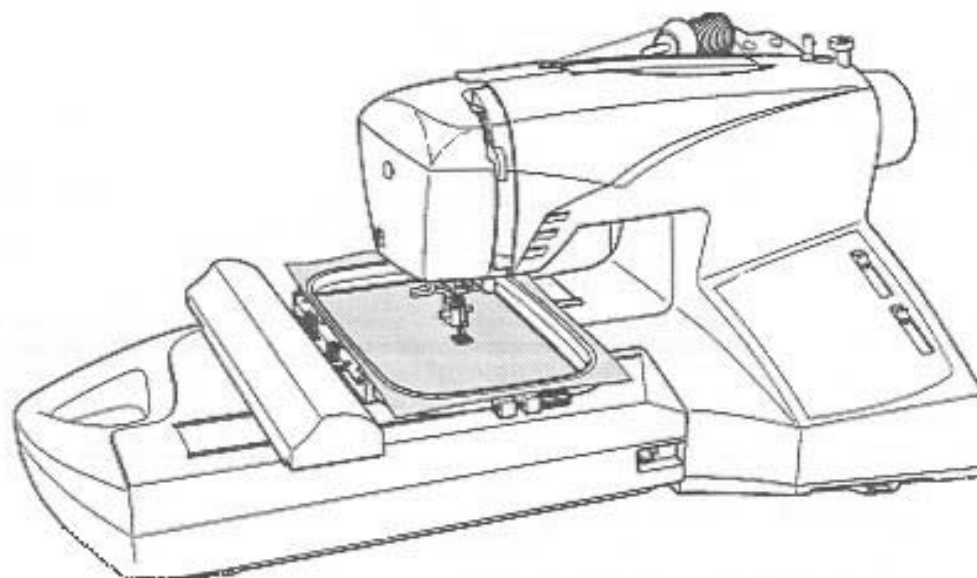

--futura™

MANUEL DE FONCTIONS DE POINTS

TABLE DES MATIERES

XI. Fonctions Construction de Vêtements	
Couture Bouton	40
Reprisage	41
Couture de Soutien	42
Couture Anglaise	42
Surpique	43
Insertion de fermeture à glissière	44
Galonner-Biaser (Passepoil)	45
Couture Rabattue	45
XII. Fonctions Décoratifs	
Appliqué Bourdon et Appliqué Invisible	46
Appliqué Ombré et à Jour	47
Croquis et Peinture au Fil	48
XIII. Fonctions Victoriens	
Insertion Dentelle à Jour	49
Nervure Traditionnel	50
XIV. Décor Maison	
Froncer	51
Broderie et Monogramme à Main Levée	52
Soutache et Bourdon Galonné	53
Couture Interlock Rabattue	54
XV. Fonctions Courtepointes	
Templet, Motif et Piqûre Libre	55
Courtepointe à Rainure	56

Fonctions Construction de Vêtements

Couture Bouton

Préparation de la machine:

- Abaissez les griffes d'entraînement
- Pour commencer, réglez la machine au point droit
- Pied: Zigzag ou pied Bouton **facultatif** (#179911- P)

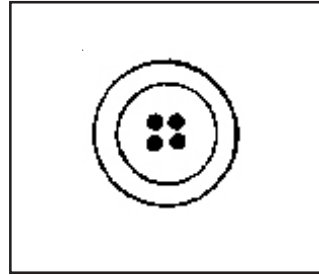

Mode D'emploi :

Insérez le tissu sous le pied presseur. Insérez le bouton sous le pied en vous assurant que vous alignez bien les trous du bouton avec l'ouverture du pied. Alignez l'aiguille avec le trou du bouton (l'ouverture) du côté gauche. Piquez 3 ou 4 points pour fixer le bout du fils. Sélectionnez le point zigzag. Réglez sur une largeur de point suffisante pour que l'aiguille dépasse les deux trous du bouton (les ouvertures) lorsqu'elle se déplace de gauche à droite (vérifiez toujours la largeur du point en tournant manuellement le volant à main avant de coudre). Piquez 4 ou 5 points zigzag. Sélectionnez le point droit. Assurez-vous que l'aiguille est bien alignée avec le trou du côté gauche du bouton (l'ouverture). Piquez 3 ou 4 points pour fixer le bout du fils.

Reprisage

Préparation de la Machine :

- Point : Droit
- Largeur de Point : Droit
- Longueur de Point : Préprogrammé
- Pied : Pied de broderie fournit avec l'accessoire de broderie
(NE FIXER PAS L'ACCESSOIRE DE BRODERIE A LA MACHINE)
- Abaisse griffe : Abaisser les Griffes

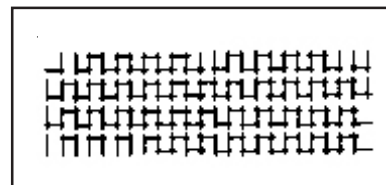

Mode D'emploi :

Placer la section du vêtement qui demande le reprisage dans le cerceau qui est fournit avec l'accessoire de broderie. **(NE FIXER PAS L'ACCESSOIRE DE BRODERIE A LA MACHINE)**. Renforcer le trou ou la déchirure avec un morceau de tissu faufiler sur l'envers. Glisser le cerceau sous le pied de broderie (n'oublier pas d'abaisser le pied presseur) et l'introduire avec un mouvement avant et arrière pour remplir le trou ou la déchirure de points. Tourner le cerceau pour positionner les points en position horizontale, et répéter le mouvement arrière et avant.

Couture de Soutien

Préparation de la Machine:

- Point : Droit
- Largeur de Point : Droit
- Longueur de Point : 1.5 mm (Fin)
- Pied : Pied Zigzag

Mode D'emploi :

La couture de soutien sert à renforcer les coutures courbées et les coutures dans les tissus extensibles pour les empêcher de s'étirer. Piquer 6 mm du bord de la couture ou du tissu.

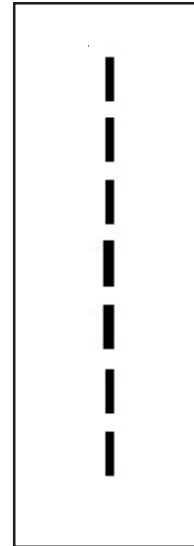

Couture Anglaise

Préparation de la Machine :

- Point: Droit
- Largeur de Point: Droit
- Longueur de Point: 2 – 3
- Pied: Zigzag ou pied Fermeture à Glissière **facultatif** (#006905008)

Mode D'emploi :

Aligner les 2 tissus envers contre envers. Cousez à 1/4 de pouce (6mm) du bord du tissu. Ouvrez la valeur de couture au fer et ensuite pliez vers l'endroit du tissu, avec la couture exactement au centre de la pliure. Pressez à plat. Cousez à 3/8 de pouce (10mm) du bord de la pliure.

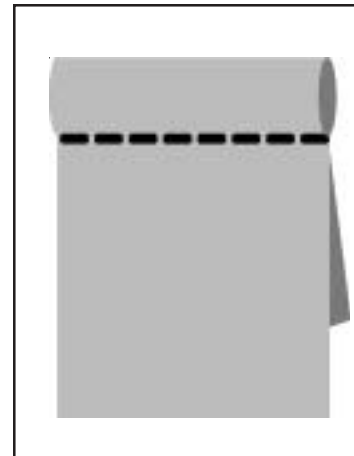

Surpique

Préparation de la machine:

- Point: Droit
- Position d'aiguille: Centre
- Largeur de point: Droit
- Longueur de point: Variable
- Pied: Usage Général ou pied Fermeture éclair **facultatif** (#006905008)

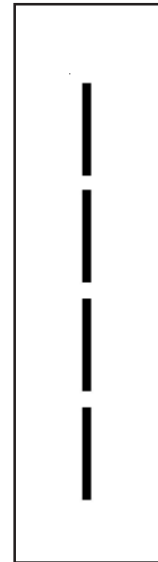

Mode D'emploi:

Cette fonction s'applique à la finition de couture. Coudre 2.5 mm du bord de votre tissu ou de votre couture.

Insertion de fermeture à Glissière

Préparation de la Machine:

- Point : Droit
- Largeur de point : Droit
Longueur de Point : Préprogrammé
- Pied : Pied Fermeture à Glissière facultatif (#006905008)

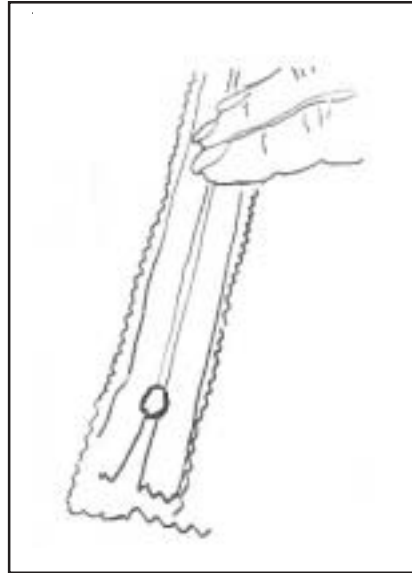

Mode D'emploi:

Faufiler à la machine à 1,5 cm du bord de la couture. Ouvrir les valeurs de coutures au fer. Disposez le vêtement à plat envers vers le haut, et placer la fermeture glissière contre la couture sur l'envers du tissu, les dents directement sur la ligne de couture. Faufiler la fermeture glissière avec un point à la main. En utilisant le pied fermeture, surpiquez le côté gauche de la glissière sur l'endroit en partant du bas vers le haut de la glissière. Répétez pour le côté droit de la glissière. Pour une couture parfaite, utiliser un ruban transparent de 1,3cm de large pour servir comme guide de couture.

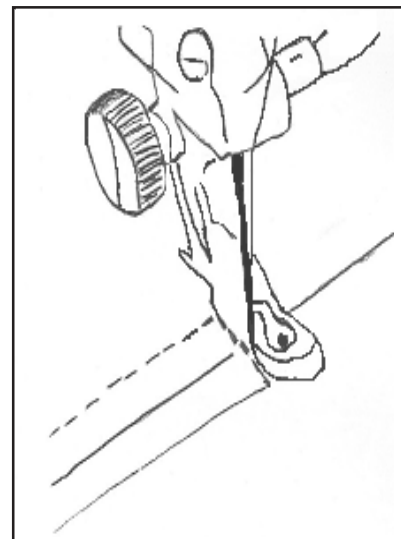
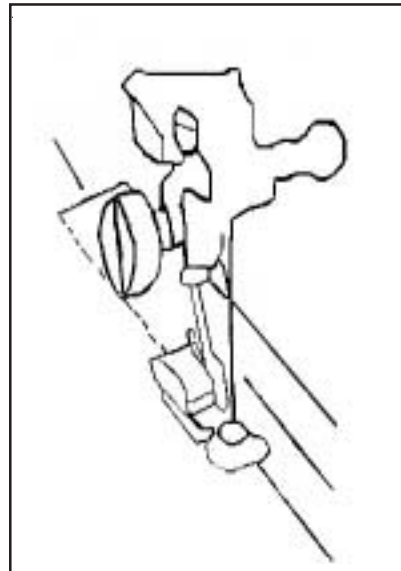

Galonner- Biaiser (Passepoil)

Préparation de la machine :

- Point: Droit
- Largeur de point: Pour point droit
- Longueur de point: 2 – 3
- Pied: Fermeture Glissière **facultatif** (#006905008)



Mode D'emploi :

Utilisez un galonner tout fait ou confectionnez-le vous-même. Placez le galonner entre les deux épaisseurs de tissus et faufilez les bords vifs à égalité. Fixer le pied fermeture à glissière vers la droite, de façon à ce que l'aiguille entre dans l'encoche située au côté gauche du pied. Cousez le long du galonner.

Couture Rabattue

Préparation de la Machine:

- Point : Droit
- Largeur de point : Droit
- Longueur de Point : Préprogrammé
- Pied : Pied Zigzag

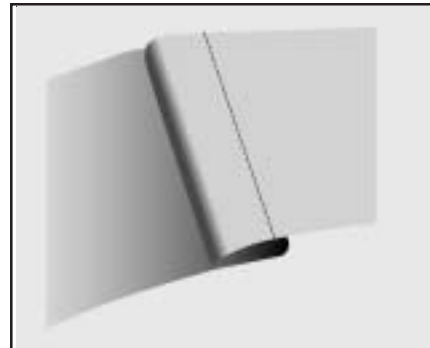

Mode D'emploi:

Faufiler les deux tissus envers contre envers. Piquer à 1.5 cm du bord de la couture. Presser les valeurs de couture vers un côté, et rogner une réserve de couture à 3 mm du bord. Plier la couture supérieure à 6 mm, d'une façon à enfermer le bord étroit. Presser. Faufiler la réserve de couture pliée au vêtement, en cachant la couture du bas. Ensuite piquer le long de la pliure.

Fonctions Décoratifs

Appliqué Bourdon et Appliqué Invisible

L'appliqué au point Bourdon

Préparation de la machine:

- Point: Zigzag ou Invisible
- Largeur de Point: 1.5mm
- Longueur de Point: 0.5 – 1.5 pour Zigzag, 2 – 3 pour Invisible
- Pied: Pied Zigzag ou Pied Invisible **facultatif** (#010400)

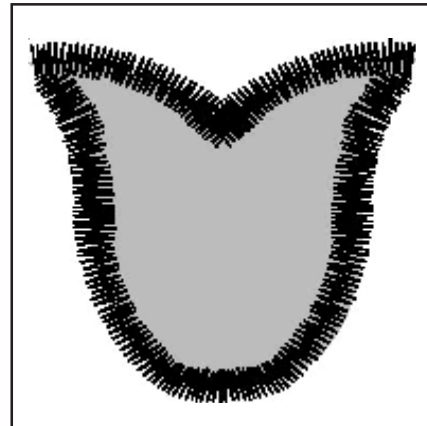

Mode D'emploi:

Placer l'appliqué sur le tissu de fond et fixer avec de la colle pour tissu. Aligner l'aiguille et abaisser-la dans le tissu au bord de l'appliqué. Abaisser le pied presseur. Pour l'appliqué au point Bourdon, régler la machine au point Zigzag et piquer en suivant le bord de l'appliqué. Pour l'appliqué au point invisible, régler la machine au point Invisible et piquer en suivant le bord de l'appliqué. Si vous utilisez le pied invisible, placer le guide pour qu'il soit positionné sous le bord de l'appliqué. Il sera peut-être nécessaire d'ajuster (rapprocher ou éloigner) le guide du bord en utilisant la vis à la droite du pied. Piquer en suivant le bord de l'appliqué.

L'appliqué au point invisible

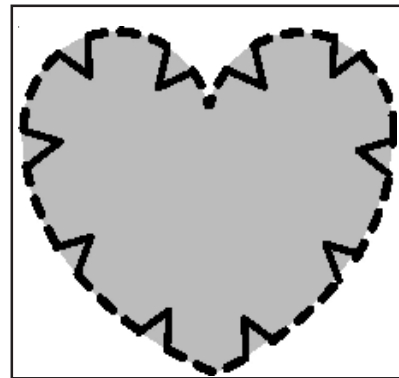

Pour pivoter autour des courbes et aux coins, abaisser l'aiguille dans le tissu au bord et à l'extérieur de l'appliqué, lever le pied presseur et pivoter.

Appliqué Ombré et à Jour

Préparation de la Machine :

- Point: Languette # 13 Inversé pour applique ombré et zigzag pour à Jour
- Largeur de Point: 2.0 ou largeur désiré
- Longueur de Point: Préprogrammé pour languette, 0.5 – 1.5 pour Zigzag
- Pied: Pied Zigzag ou Pied Invisible **facultatif** (#010400)

L'appliqué ombré

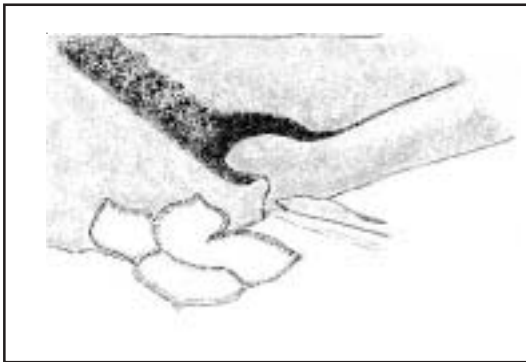

L'appliqué à jour

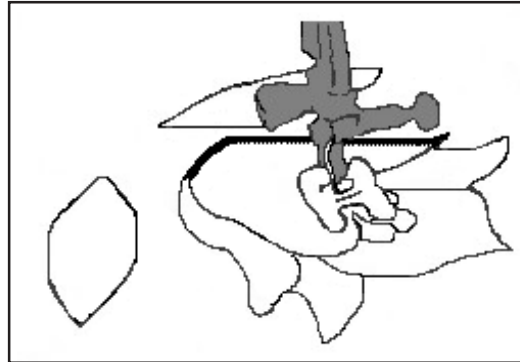

Mode D'emploi :

L'applique ombré est un effet créer par un tissu de couleur léger qui est placer sous un tissu transparent. Placer le tissu de couleur (un morceau plus grand que le motif) sous le tissu transparent et fixer-le avec un point bâti ou de la colle pour tissu. Avec un crayon marqueur tracer votre motif sur l'endroit du tissu transparent. Piquez le long du bord de votre dessin en utilisant le point languette. Quand l'aiguille passe à la droite, elle doit tomber sur la ligne du dessin et quand elle passe à la gauche elle doit tomber à l'intérieure du motif. Le motif terminer, couper l'excès de tissu autour de l'applique au dessous du tissu, prêt de la couture. Pour l'appliqué à jour, deux tissus très fins sont cousu ensemble, et le tissu du haut est rogner pour créer l'effet voulu.

Pour pivoter autour des courbes et aux coins, abaisser l'aiguille dans le tissu au bord et à l'extérieur de l'appliqué, lever le pied presseur et pivoter. Placer un des tissus (un morceau plus grand que le motif) sous l'autre tissu et fixer-le avec un point bâti ou de la colle pour tissu. Avec un crayon marqueur tracer votre motif sur l'endroit du tissu du haut. Piquez le long du bord de votre motif en utilisant le point droit. Le point droit terminer, rogner le tissu du haut seulement a l'intérieure du motif prêt de la couture. Régler la machine au point zigzag. Quand l'aiguille passe à la droite, elle doit tomber sur la ligne du motif et quand elle passe à la gauche elle doit tomber à l'intérieure du motif. Le motif terminer, couper l'excès de tissu autour de l'appliqué au dessous du tissu, prêt de la couture.

Pour pivoter aux courbes et aux coins abaisser l'aiguille dans le tissu au bord de l'appliqué, lever le pied presseur et pivoter le tissu.

Croquis et Peinture au Fil

Préparation de la machine:

- Point : Droit et Zigzag
- Largeur de Point : Droit et largeur de zigzag désiré
- Longueur de Point : Préprogrammé
- Pied. Utiliser le pied de broderie fournit avec l'accessoire de broderie.
(NE FIXER PAS L 'ACCESSOIRE DE BRODERIE A LA MACHINE)
- Abaisse griffe : Abaisser les griffes

Mode D'emploi:

Décalquez ou dessinez votre motif sur l'endroit de votre tissu. Insérez le tissu dans le cerceau fournit avec votre accessoire de broderie et faufilez- le sous le pied de broderie.

(Ne fixer pas l'accessoire de broderie à la machine)

Pour croquis au fil, réglez votre machine au point droit et piquer comme votre aiguille est votre crayon. Déplacez le cerceau à main levée, en suivant votre dessin.

Pour peinture au fil (point rempli), réglez votre machine au point zigzag à la largeur de point que vous désirez et remplissez le dessin en déplaçant le cerceau à main levée. Pour un effet d'ombre, changez la couleur de votre fil fréquemment, en laissant un bord déchiqueté pour marier les couleurs. Pour sécuriser les bouts du fil quand vous changez de fil, réglez la largeur de point à 0 et piquez à la même endroit plusieurs fois.

Peinture au fil



Croquis au fil



Fonctions Victoriens

Insertion Dentelle à Jour

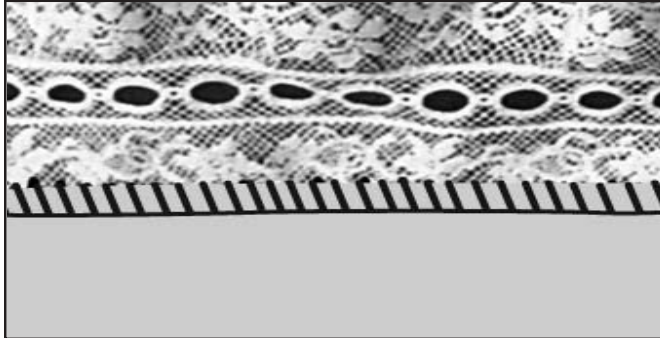

Préparation de la machine:

- Point: Point Droit et Point Ourlet à Jour # 14
- Largeur de point: Préprogrammé
- Longueur de point: Préprogrammé
- Pied: Zigzag ou le pied Bourdon **facultatif** (#006172008-P)

Mode D'emploi:

En utilisant un crayon marqueur tracer une ligne le long du bord de votre vêtement. Faufilez ou épinglez la dentelle le long de cette ligne sur l'endroit du tissu. Cousez au point droit au bord de chaque côté de la dentelle sur l'endroit du tissu. Coupez au centre du tissu sous la dentelle, en portant attention de ne pas couper la dentelle. Presser la valeur de couture vers l'extérieur de la dentelle. Avec le point Ourlet à Jour cousez au bord du tissu de chaque côté de la dentelle sur l'endroit du tissu. Rogner le tissu tous près de la dentelle sur l'envers du tissu.

Nervure Traditionnel

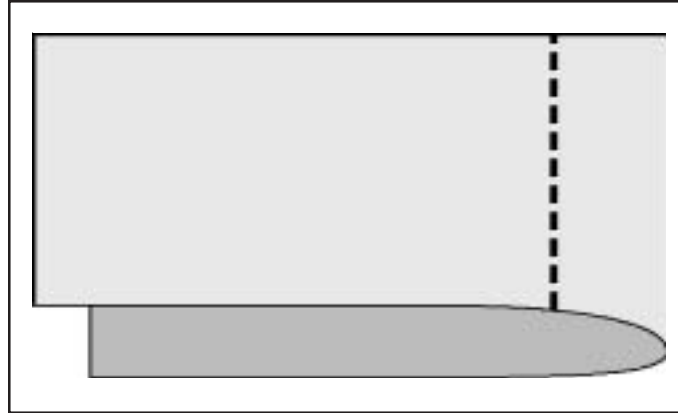

Préparation de la machine :

- Point : Droit
- Largeur de Point : Droit
- Longueur de Point : 2 – 3
- Pied : Pied Zigzag ou Fermeture à Glissière **facultatif** (#006905008)

Mode D'emploie :

Pour le placement des nervures, tirez un fil de trame ou marquez la ligne avec de la craie ou un crayon. Pliez le tissu envers contre envers en suivant cette ligne. Piquez à 3mm de la ligne de pliure. Répéter, en cousant dans la même direction pour chaque nervure. Presser à plat.

Décor Maison

Froncer



Préparation de la Machine :

- Point : Droit
- Largeur de Point : Droit
- Longueur de Point : Le plus long
- Pied : Pied Zigzag

Mode D'emploi :

Utilisez cette technique pour froncer la taille, la tête de manche et cetera. A partir de 6 mm du bord de la couture, débutez avec un point arrière et continuez à coudre la longueur de couture demandée. La couture terminée, élevez l'aiguille au plus haut et levez le pied presseur, ensuite tirez les fils vers l'arrière du pied. Coupez le fil à 15cm. Répétez cette procédure encore une fois à 6 mm de la couture initiale. Les deux rangs terminés, diminuez le tissu en tirant sur les fils de la canette. Sécuriser les bouts des fils.

Broderie et Monogramme à Main Levée

Préparation de la machine:

- Point : Zigzag
- Largeur de Point : Largeur de zigzag désiré
- Longueur de Point : Préprogrammé
- Pied. Utiliser le pied de broderie fournit avec l'accessoire de broderie
(NE FIXER PAS L 'ACCESSOIRE DE BRODERIE A LA MACHINE)
- Abaisse griffe: Abaisser les griffes

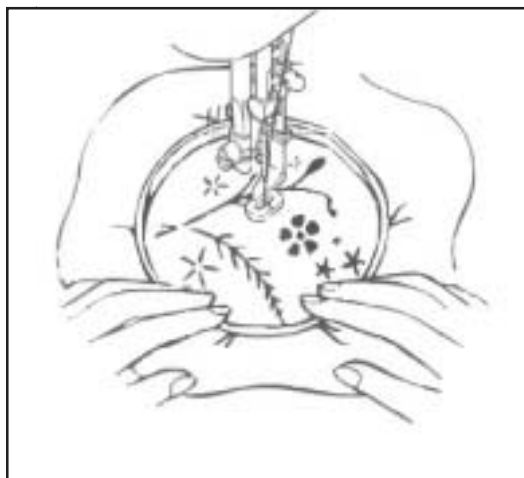

Mode D'emploi:

Décalez ou dessinez votre motif ou monogramme sur l'endroit de votre tissu. Insérez le tissu dans le cerceau fournit avec votre accessoire de broderie et faufilez-le sous le pied de broderie. **(Ne fixer pas l'accessoire de broderie à la machine).**

Régalez votre machine au point zigzag à la largeur de point que vous désirez et remplissez le dessin en déplaçant le cerceau à main levée. Pour sécuriser les bouts du fil réglez la largeur de point à 0 et piquez à la même endroit plusieurs fois. Le mouvement de la main contrôlera la qualité et l'aspect de votre couture.

Soutache et Bourdon Galonné

Préparation de la Machine:

- Point : Zigzag
- Largeur de Point : Variable (Réglez à la largeur du cordonnet)
- Longueur de point : Variable
- Pied : Pied zigzag ou pied bourdon **facultatif** (#006172008-P)



Mode D'emploi:

Le point Soutache et le point Bourdon Galonné est tous simplement la technique de coudre avec un point zigzag par-dessus d'un cordonnet ou d'une ganse. Avec un crayon marqueur, tracer un motif sur l'endroit de votre tissu. Alignez le cordonnet sous le milieu du pied, et faites le point zigzag par-dessus du cordonnet pour que l'aiguille passe au coté du cordonnet. En cousant suivez le motif que vous avez tracé. Pour le point soutache réglez la longueur au préprogrammé et pour le bourdon galonné, rapprocher la longueur du point pour un effet de bourdon.

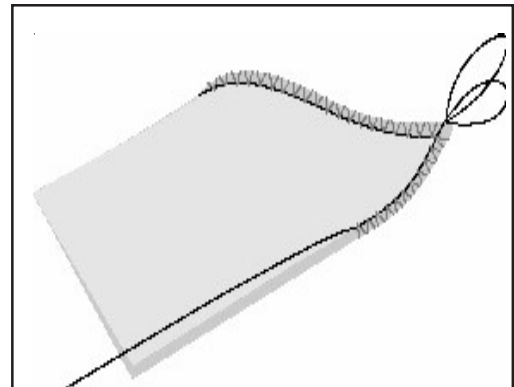

Couture Interlock Rabattue

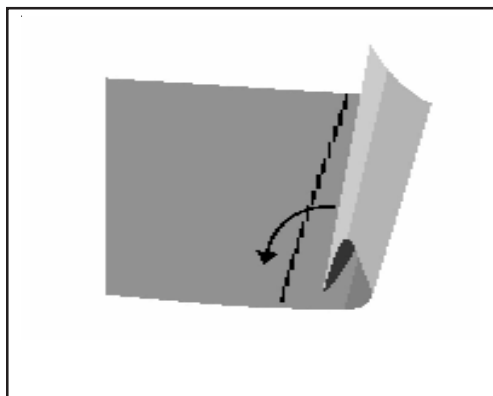

Préparation de la Machine:

- Point : Droit
- Largeur de point : Droit
- Longueur de Point : Préprogrammé
- Pied : Pied Zigzag ou pied fermeture glissière **facultatif** (#006905008)

Mode D'emploi:

Faufiler les deux tissus endroit contre endroit avec le tissu supérieur 1,3 cm du bord du tissu inférieur. Piquer à 1,9 cm du bord du tissu inférieur. Plier la réserve de couture inférieur pour qu'elle rencontre la réserve de couture supérieur (6 mm). Presser au fer. Plier et presser la couture inférieur encore une fois, pour qu'elle rencontre la ligne de couture. Piquer au bord de la pliure. Presser la couture vers le côté.

Fonctions Courtepointes

Templet, Motif et Piqûre Libre

Préparation de la Machine:

- Point: Droit
- Position d'aiguille: Centre
- Largeur de point: Droit
- Longueur de point: 2 - 3
- Pied: Pied de broderie fourni avec l'accessoire de broderie.
(NE FIXER PAS L'ACCESSOIRE DE BRODERIE A LA MACHINE)
- Levier Abaisse Griffes: Abaissez les griffes.

Avant de coudre il faut placer le tissu (Toutes les épaisseurs) dans un des cerceau fourni avec l'accessoire de broderie. Ne fixer pas le cerceau à l'accessoire de broderie, plutôt tenir le cerceau avec vos mains et l'enfiler manuellement.

Mode D'emploi :

Pour le point templet, transférer un motif avec un templet à votre tissu et ensuite cousez en suivant le motif. Le point motif mais en relief le motif de votre tissu imprime. Cousez en suivant le motif désiré de votre tissu. Pour Piqûre Libre, placer le tissu dans un cerceau et piquer à main lever dans la direction que vous désiré.

Le Point Templet

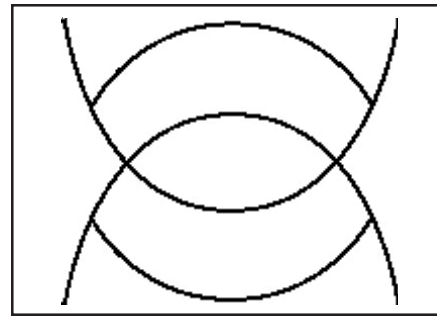

Le Point Motif

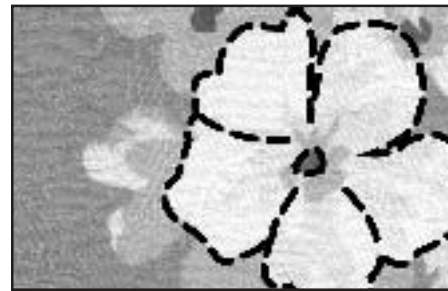

Piqûre Libre

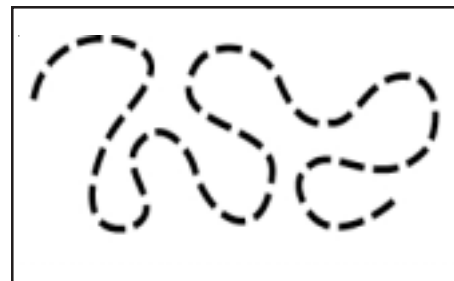

Courtepointe à Rainure

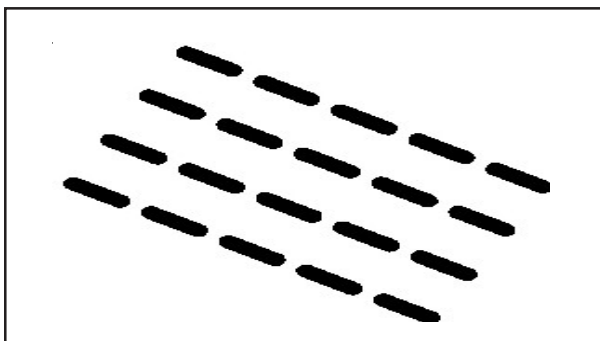

Préparation de la Machine:

- Point: Droit
- Position d'aiguille: Centre
- Largeur de point: Droit
- Longueur de point: 2 - 3
- Pied : Pied Zigzag ou Pied d'entraînement égale
facultatif (#423242451- P)

Mode D'emploi:

Pour le point rainure, vous allez tous simplement coudre plusieurs rangs de couture droite. Vous pouvez les exécuter en ligne verticale, horizontale ou diagonale.

Singer Sewing Company
LaVergne, Tennessee
2/2004 C.H. / V.L.